

Hybeko® Z-45DC Tunnel

Spesifikasjoner

Modell	Hybeko Z-45DC Tunnel
Mål	
Arbeidshøyde maks. ⁽¹⁾	15,92 m
Plattformhøyde maks.	13,92 m
Horizontal rekkevidde maks.	6,94 m
Opp og over klaring maks.	7,50 m
A Lengde på plattformen	0,76 m
B Bredder på plattformen	1,83 m
C Høyde - stuet	2,29 m
D Lengde - stuet	6,11 m
E Bredder	2,29 m
F Akselavstand	2,03 m
G Bakkeklaring - senter	0,41 m

Produktivitet

Løftekapasitet ubegrenset	300 kg
Løftekapasitet begrenset	430 kg
Rotasjon av plattformer	160°
Jib lengde	1,52 m
Vertikal jib rotasjon	135°
Rotasjon	355°
Baksving radius	0,37 m
Kjørehastighet - nedsenket ⁽²⁾	7,24 km/t
Kjørehastighet - Hevet	0,50 km/t
Stigningsevne – nedsenket ⁽²⁾	45 %
Aktiverting av tiltsensor (foran til bak / side til side)	8° / 8°
Svingradius - innvendig/utvendig	2,40 m / 4,30 m
Dekk:	315/55 D20
Vekt (3):	6 379 kg

Kraft

Drivsystem	34V 3-fase AC
Batteripakke AGM	48V DC (8x6V), 370Ah AGM
Ekstra strømenhet	12V DC
Hydraulisk tankkapasitet	40 L

Lyd- og vibrasjonsnivåer

Lydtryknivå (bakkearbeidsstasjon)	70 dBA
Lydtryknivå (plattformarbeidsstasjon)	70 dBA
Vibrasjoner	0,55 m/s ²

Hybeko Z-45DC TUNNEL

Maks løftekapasitet og rekkevidde

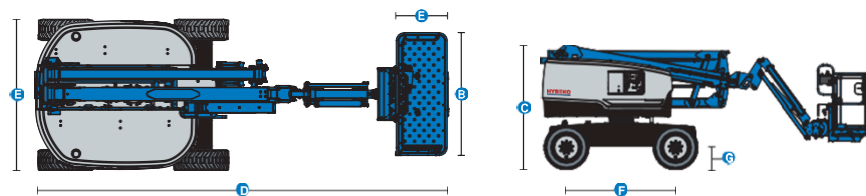
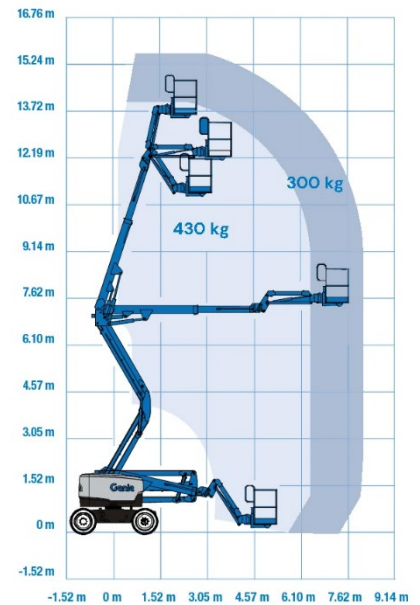

(1) Den metriske ekvivalenten til arbeidshøyde legger til 2 m til plattformhøyden.
 (2) Stigningsevne gjelder for kjøring i bakker og kan variere avhengig av alternativer og maskinkonfigurasjoner. Se brukerhåndboken for detaljer om skråningsklassifiseringer.
 (3) Vekt refererer til standardkonfigurasjon og kan variere avhengig av alternativer og/eller landsstandarder.
 (4) Informasjon om gulvbelastning er omtrentlig og kan variere avhengig av alternativer og maskinkonfigurasjoner. Den skal kun brukes med tilstrekkelige sikkerhetsfaktorer.

Hybeko Z-45DC Tunnel

Standard utstyr

Klar for telematikk
Skumfylte svettefrie terrengdekk
Aktiv oscillerende akse
Dobbelt parallelogram løftekobling
Elektrisk bremseutløser
Timeteller
Innebygd diagnosesystem
Forseglete elektriske drivmotorer
Reflexfolie markering
AGM velikeholdsfrie batterier
Spesialfarget sidedeksel/felger



Innendørs og
utendørs bruk



Uleendt terreng



300kg kapasitet jibb

Plattform

1,83 m plattform med dobbel inngang med sidesvingport
1,52 m jibb
Strømledning til plattform
Alarmpakke: blinkende beacons, senke-, og heve alarmer
Aktiveringssystem for kjøring ved rotasjon
Horn
LCD-skjerm
Lift Guard Kontakt Alarm
Verktøy arbeidsbrett
System for lastregistrering på plattform
Proporsjonale kontroller
Selvnivellerende plattform
Tommelbryter for styring

Ekstrautstyr:

- Brannslukkesytem
- Ekstra batterikasse AGM
- Hurtigløsning for batterikasse
- Lader 12V
- Inverter 3 kW
- Sikkerhetstak
- 4 stk. Blitzere
- Tectyl rustbeskyttelse
- Arbeidslys kurv 12V
- Kjørellys forover/bakover 12V



Produktspesifikasjoner kan endres uten varsel eller forpliktelser. Fotografier og/eller tegninger her er kun ment som illustrasjon. Se den aktuelle brukerhåndboken for instruksjoner om riktig bruk av utstyret. Unnlattelse av å følge instruksjonene i brukerhåndboken kan føre til alvorlig personskade eller død. Den eneste garantien som gjelder for utstyret vårt er den skriftlige standardgarantien som gjelder for det aktuelle produktet og salget, og vi gir ingen annen garanti, uttrykt eller underforstått